

Installation de valorisation de Véhicules Hors d'Usage
dépollués et de métaux ferreux et non ferreux – Commune de
Saint Louis (974)

Pièce jointe n°2 – Eléments graphiques



CONSULTING

SAFEGE
14 Rue Jules Thirel
Bât. A - Bureau 34 - Savanna
97460 SAINT PAUL

Agence de la Réunion

SAFEGE SAS - SIÈGE SOCIAL
Parc de l'île - 15/27 rue du Port
92022 NANTERRE CEDEX
www.safeg.com

Pièce jointe n 2 – Eléments graphiques

Installation de valorisation de Véhicules Hors d'Usage dépollués et de métaux ferreux et non ferreux– Commune de Saint Louis (974)



Sommaire

1.....	Plan de masse des aménagements projetés	1
2.....	Plan de masse de l'existant	2
3.....	Plan de masse des démolitions	3
4.....	Plan de masse des réseaux humides	4
5.....	Plan du bâtiment Existant	5
6.....	Plan du bâtiment RDC projeté	6



Pièce jointe n 2 – Éléments graphiques

Installation de valorisation de Véhicules Hors d'Usage dépollués et de métaux ferreux et non ferreux– Commune de Saint Louis (974)



1 PLAN DE MASSE DES AMENAGEMENTS PROJETES

LEGENDE EXISTANT	
	candélabre
	poteau PTT
	mur simple
	mur grillagé
	mur moellon
	clôture légère
	Réseau EP - supposé
	Infiltration EU
	Réseau AEP - supposé
	Regards EU
	EP-regard
	regard Eau potable
	Point d'eau
	coffret PTT
	coffret AEP
	coffret EDF
	Application cadastrale
	papayer
	cannes
	pelouse
	palmiste

Légende projet	
	C chaussée en béton
	P parking en caillbotis PE-HD avec grave concassé
	E espace vert
	T trottoir en béton
	B bordure P1
	M marquage au sol
	M1 mur coupe feu à créer
	M2 mur aggro à créer
	C1 clôture panneaux rigides Ht. 2,50m

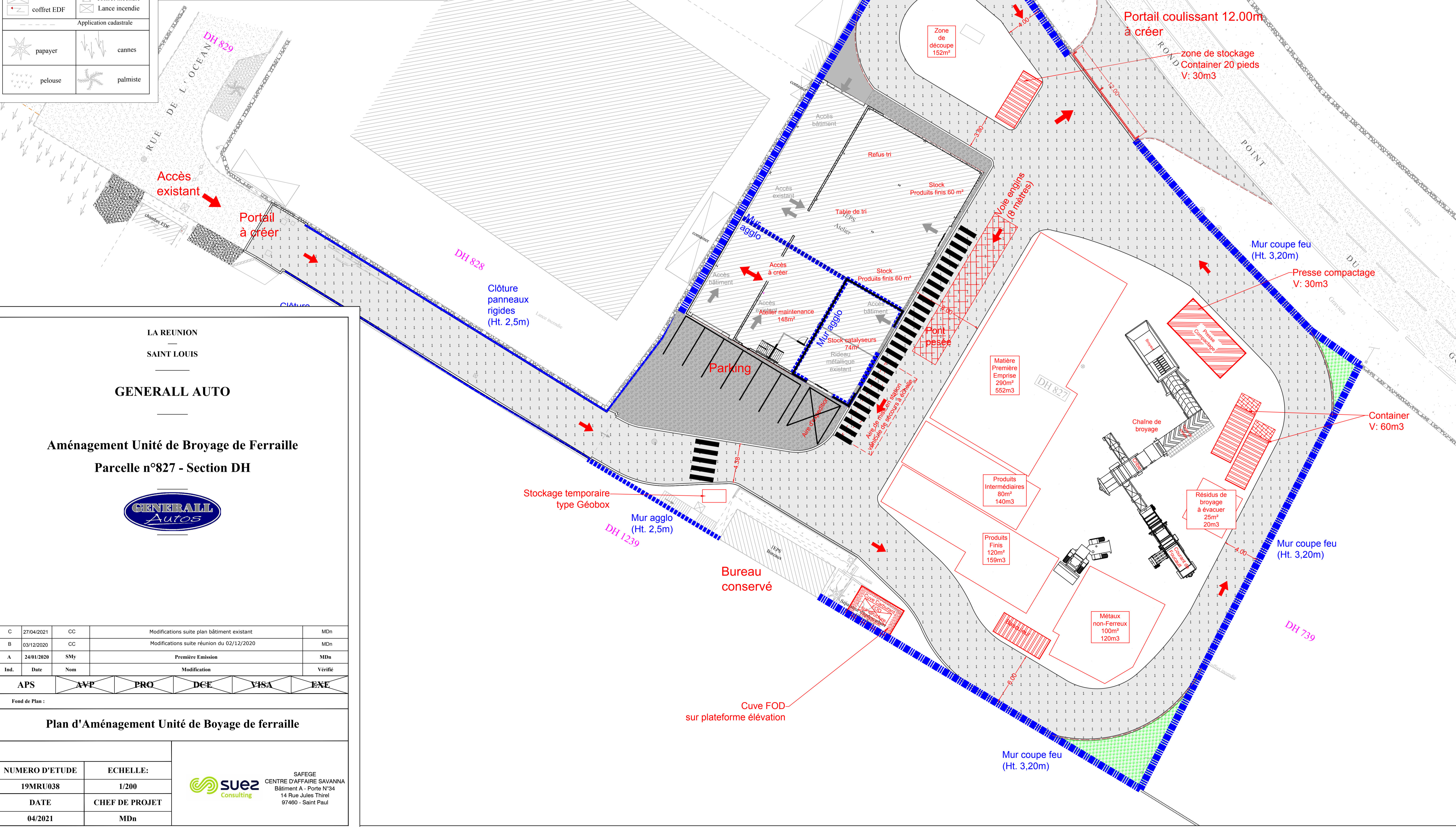

LA REUNION
—
SAINT LOUIS

GENERALL AUTO

Aménagement Unité de Broyage de Ferraille
Parcelle n°827 - Section DH

C	27/04/2021	CC	Modifications suite plan bâtiment existant	MDn	
B	03/12/2020	CC	Modifications suite réunion du 02/12/2020	MDn	
A	24/01/2020	SMY	Première Emission	MDn	
Ind.	Date	Nom	Modification	Vérifié	
APS	AVP	PRO	DCE	VISA	EXE
Fond de Plan :					
Plan d'Aménagement Unité de Boyage de ferraille					
NUMERO D'ETUDE	ECHELLE:	SAFEGE CENTRE D'AFFAIRE SAVANNA Bâtiment A - Porte N°34 14 Rue Jules Thiel 97480 - Saint Paul			
19MRU038	1/200				
DATE	CHEF DE PROJET				
04/2021	MDn				

Pièce jointe n 2 – Éléments graphiques

Installation de valorisation de Véhicules Hors d'Usage dépollués et de métaux ferreux et non ferreux– Commune de Saint Louis (974)



2 PLAN DE MASSE DE L'EXISTANT

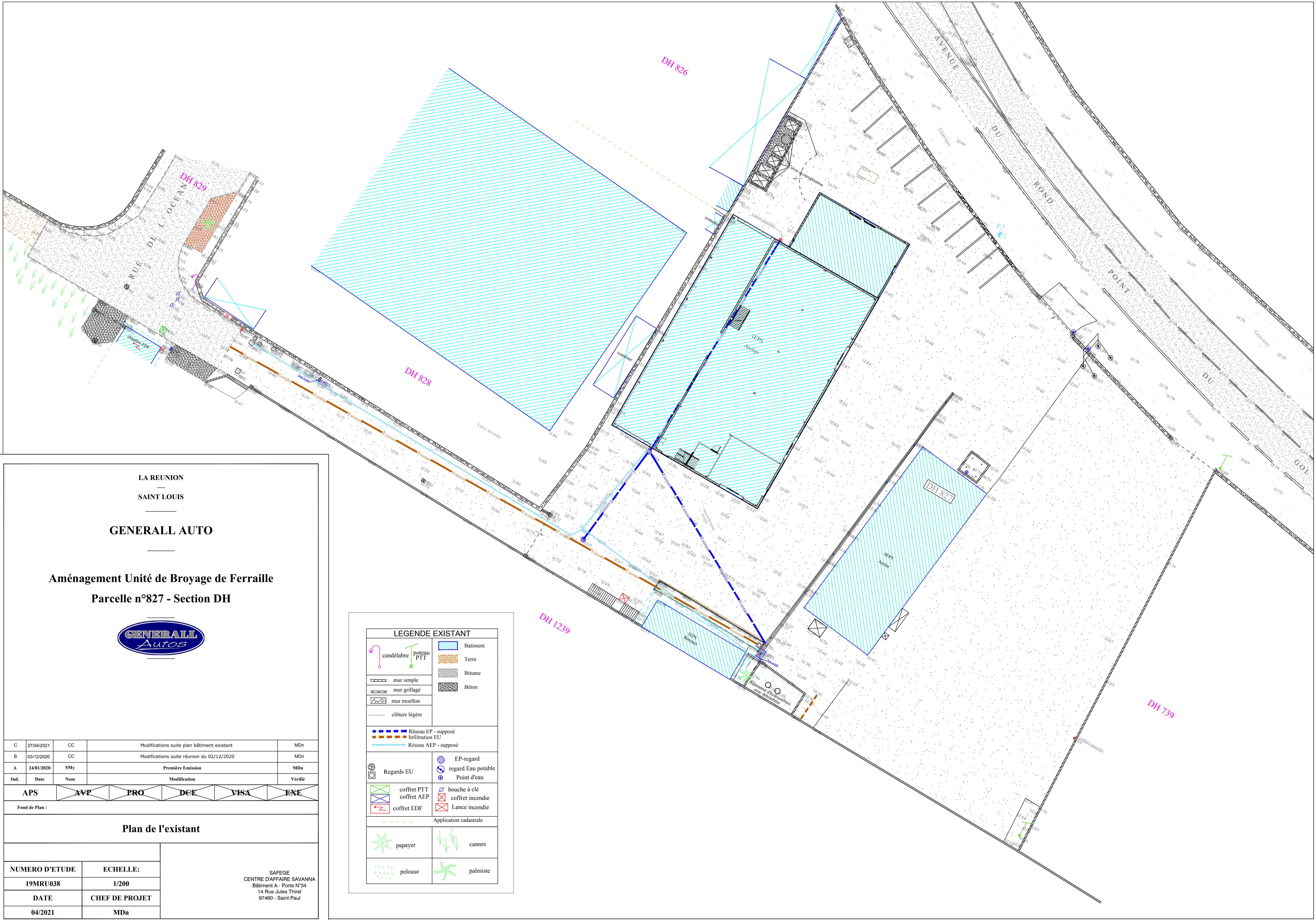

LA REUNION
—
SAINT LOUIS
—
GENERALL AUTO
—
Aménagement Unité de Broyage de Ferraille
Parcelle n°827 - Section DH

C	27/04/2021	CC	Modifications suite plan bâtiment existant	MDn
B	03/12/2020	CC	Modifications suite réunion du 02/12/2020	MDn
A	24/01/2020	SMY	Première Emission	MDn
Ind.	Date	Nom	Modification	Vérifié

APS
AVP
PRO
DCE
VISA
EXE

Fond de Plan :

Plan de l'existant

NUMERO D'ETUDE	ECHELLE:	SAFEGE CENTRE D'AFFAIRE SAVANNA Bâtiment A - Porte N°34 14 Rue Jules Thirel 97480 - Saint Paul
19MRU038	1/200	
DATE	CHEF DE PROJET	
04/2021	MDn	

LEGENDE EXISTANT	
candélabre	poteau PTT
mur simple	Terre
mur grillagé	Bitume
mur moellon	Béton
clôture légère	
Réseau EP - supposé	Bâtiment
Infiltration EU	Terre
Réseau AEP - supposé	Bitume
Regards EU	EP-regard
coffret PTT	regard Eau potable
coffret AEP	Point d'eau
coffret EDF	bouche à clé
Application cadastrale	coffret incendie
papayer	Lance incendie
pelouse	Application cadastrale
palmiste	papayer
	cannes

Pièce jointe n 2 – Éléments graphiques

Installation de valorisation de Véhicules Hors d'Usage dépollués et de métaux ferreux et non ferreux– Commune de Saint Louis (974)



3 PLAN DE MASSE DES DEMOLITIONS

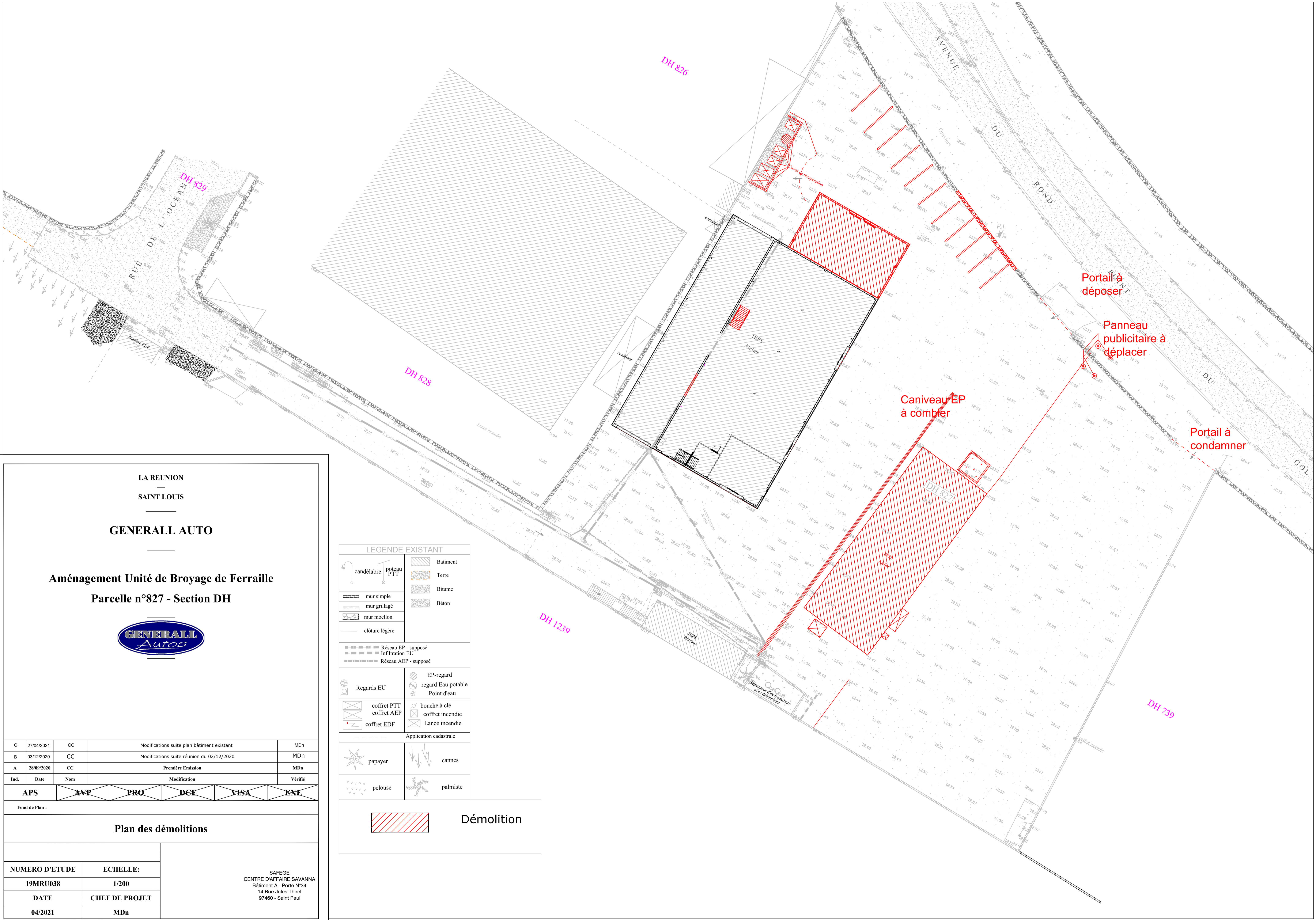

LA REUNION
—
SAINT LOUIS

GENERALL AUTO

Aménagement Unité de Broyage de Ferraille
Parcelle n°827 - Section DH



C	27/04/2021	CC	Modifications suite plan bâtiment existant	MDn	
B	03/12/2020	CC	Modifications suite réunion du 02/12/2020	MDn	
A	28/09/2020	CC	Première Emission	MDn	
Ind.	Date	Nom	Modification	Vérifié	
APS	AVP	PRO	DCE	VISA	EXE

Fond de Plan :

Plan des démolitions

NUMERO D'ETUDE	ECHELLE:	SAFEGE CENTRE D'AFFAIRE SAVANNA Bâtiment A - Porte N°34 14 Rue Jules Thiel 97400 - Saint Paul
19MRU038	1/200	
DATE	CHEF DE PROJET	
04/2021	MDn	

LEGENDE EXISTANT	
candélabre	poteau PTT
mur simple	mur grillagé
mur moellon	clôture légère
Réseau EP - supposé	Infiltration EU
Réseau AEP - supposé	EP-regard
Regards EU	regard Eau potable
coffret PTT	coffret AEP
coffret EDF	bouche à clé
	coffret incendie
	Lance incendie
Application cadastrale	
papayer	cannes
pelouse	palmiste
Démolition	Démolition

Pièce jointe n 2 – Éléments graphiques

Installation de valorisation de Véhicules Hors d'Usage dépollués et de métaux ferreux et non ferreux– Commune de Saint Louis (974)



4 PLAN DE MASSE DES RESEAUX HUMIDES

Pièce jointe n 2 – Éléments graphiques

Installation de valorisation de Véhicules Hors d'Usage dépollués et de métaux ferreux et non ferreux– Commune de Saint Louis (974)



5 PLAN DU BATIMENT EXISTANT

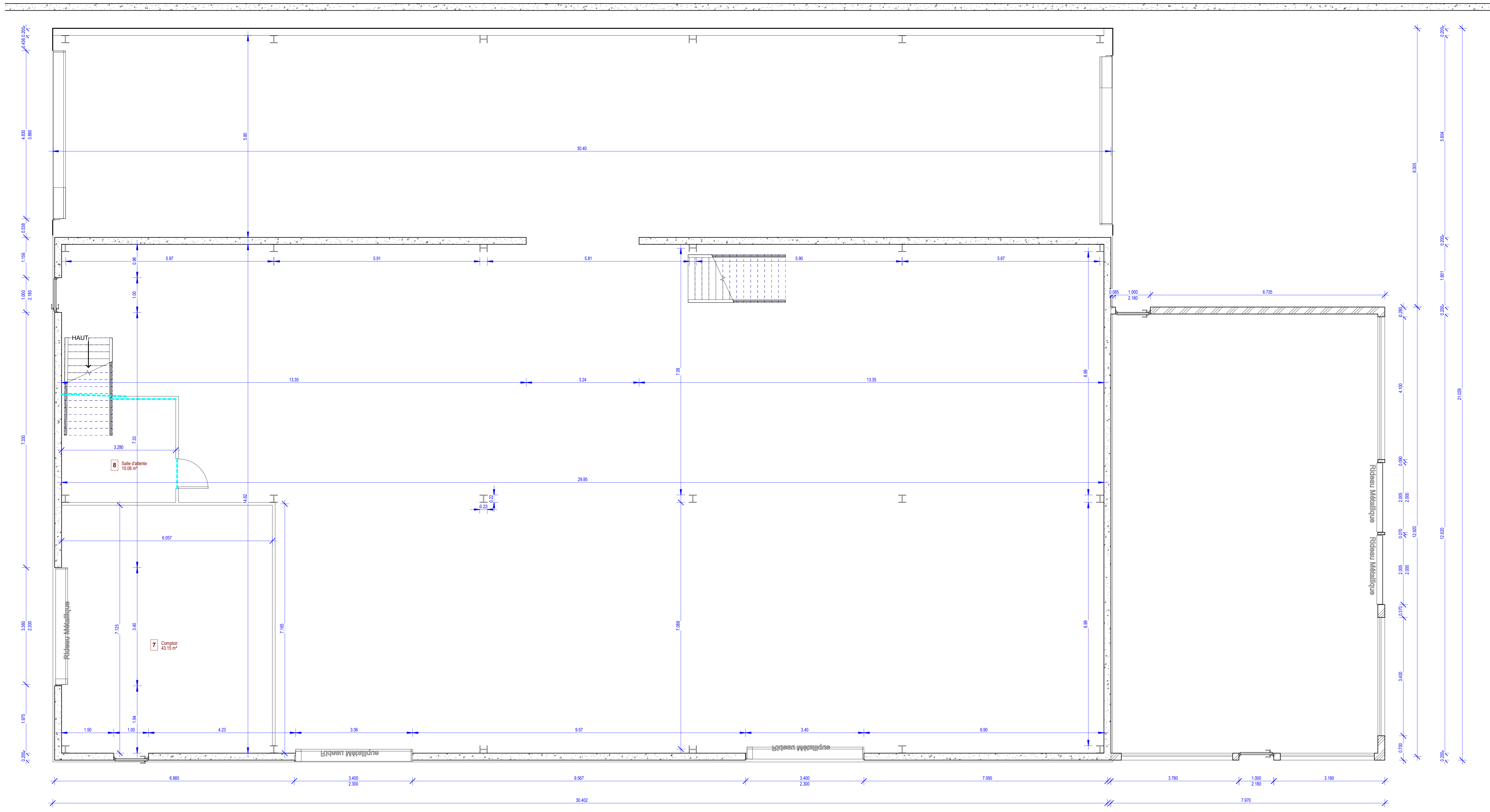

1 01- RDC - Hangar
1 : 50

DEPARTEMENT DE LA REUNION
SAINT LOUIS

GENERAL AUTOS



VUE EN PLAN HANGAR RDC
RHEABILITATION DU SITE GENERAL AUTO SAINT LOUIS

REDACTEUR	DATE	ECHELLE	N° DOCUMENT	PHASE
GG	20/04/2021	1 : 50	PM04	

INDICE	DATE	MODIFICATIONS

MAITRE D'OUVRAGE	BET FLUIDES
GENERAL AUTOS Société à responsabilité limitée 10 rue de la République 97400 SAINT LOUIS	SOCIÉTÉ DE LA QUALITÉ 25 rue de la République 97400 SAINT LOUIS 0262 81 15 15

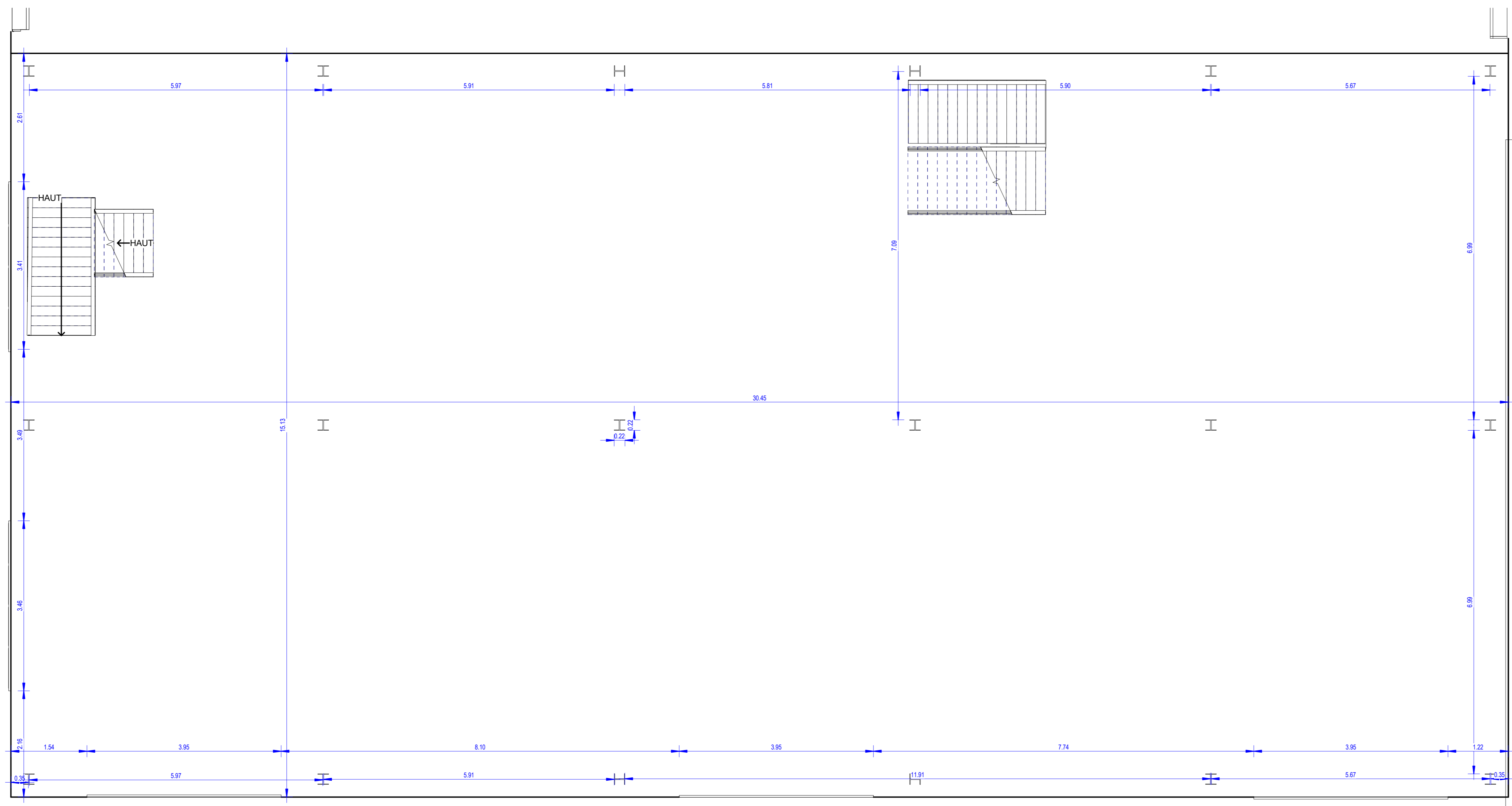

1 02 - RD+1 TCE
1 : 50

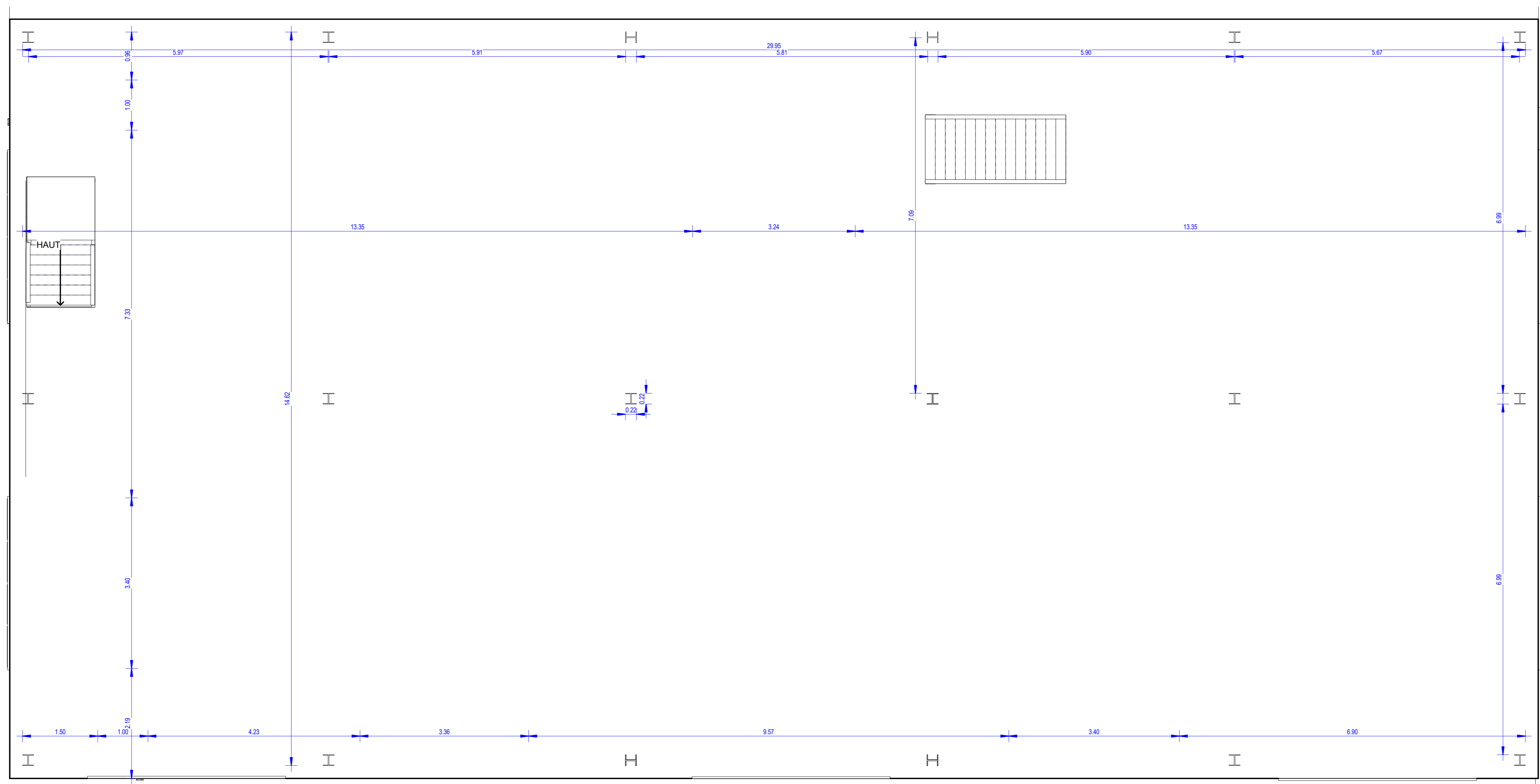

2 03-R+2 - TCE
1 : 50

DEPARTEMENT DE LA REUNION
SAINT LOUIS

GENERAL AUTOS



VUE EN PLAN HANGAR R+1 - R+2
RHEABILITATION DU SITE GENERAL AUTO SAINT LOUIS

REDACTEUR	DATE	ECHELLE	N° DOCUMENT	PHASE
GG	20/04/2021	1 : 50	PM05	

INDICE	DATE	MODIFICATIONS

MAITRE D'OUVRAGE GENERAL AUTOS 6 rue Maréchal GRAND SAINT LOUIS	BET FLUIDES SOCIÉTÉ DE LA QUALITÉ 25 rue de la République 97400 SAINT LOUIS	
---------------------------------------------------------------------------------	---------------------------------------------------------------------------------------------	--

Pièce jointe n 2 – Eléments graphiques

Installation de valorisation de Véhicules Hors d'Usage dépollués et de métaux ferreux et non ferreux– Commune de Saint Louis (974)



6 PLAN DU BATIMENT RDC PROJETE

Existant

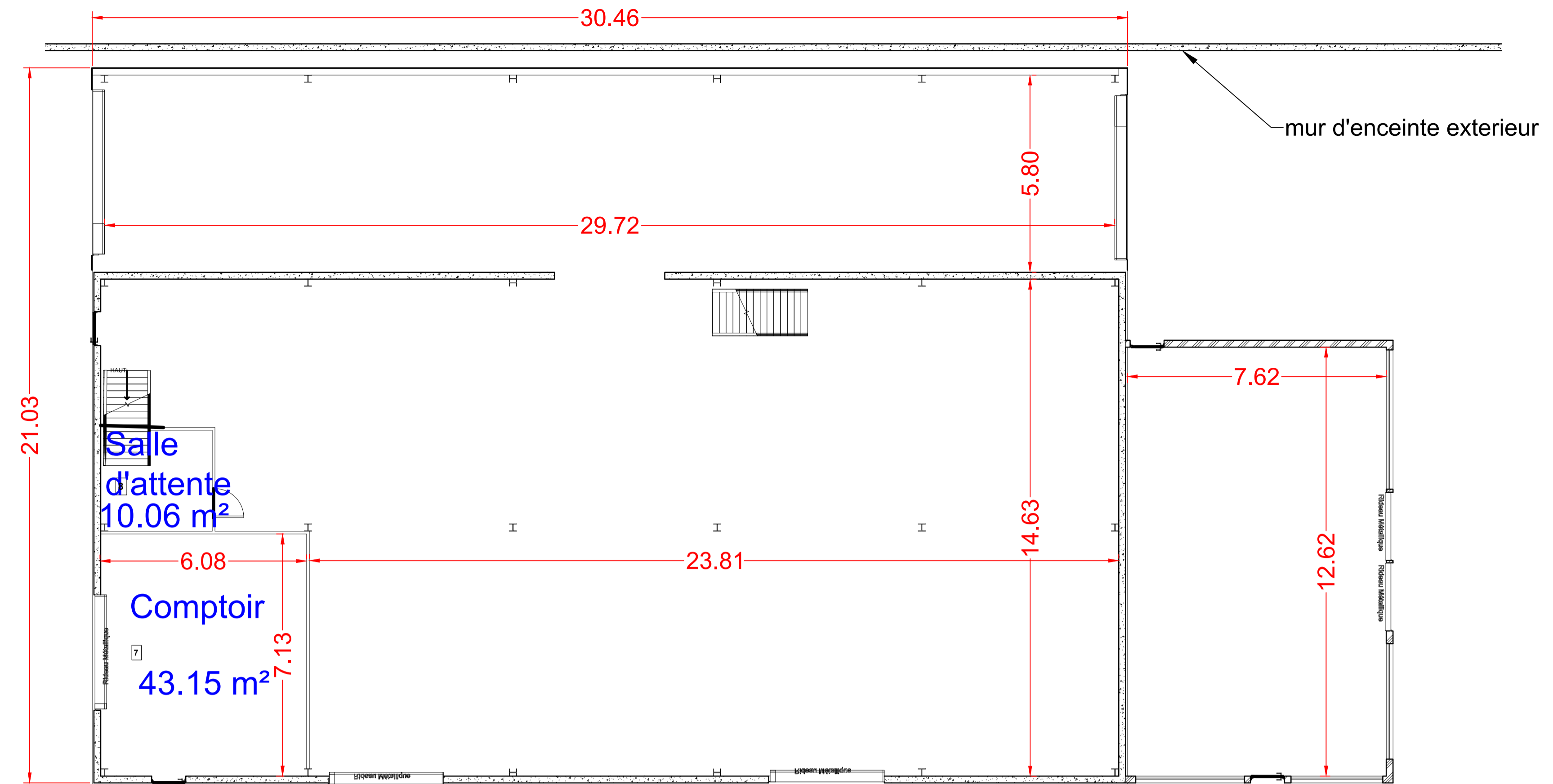

Projet

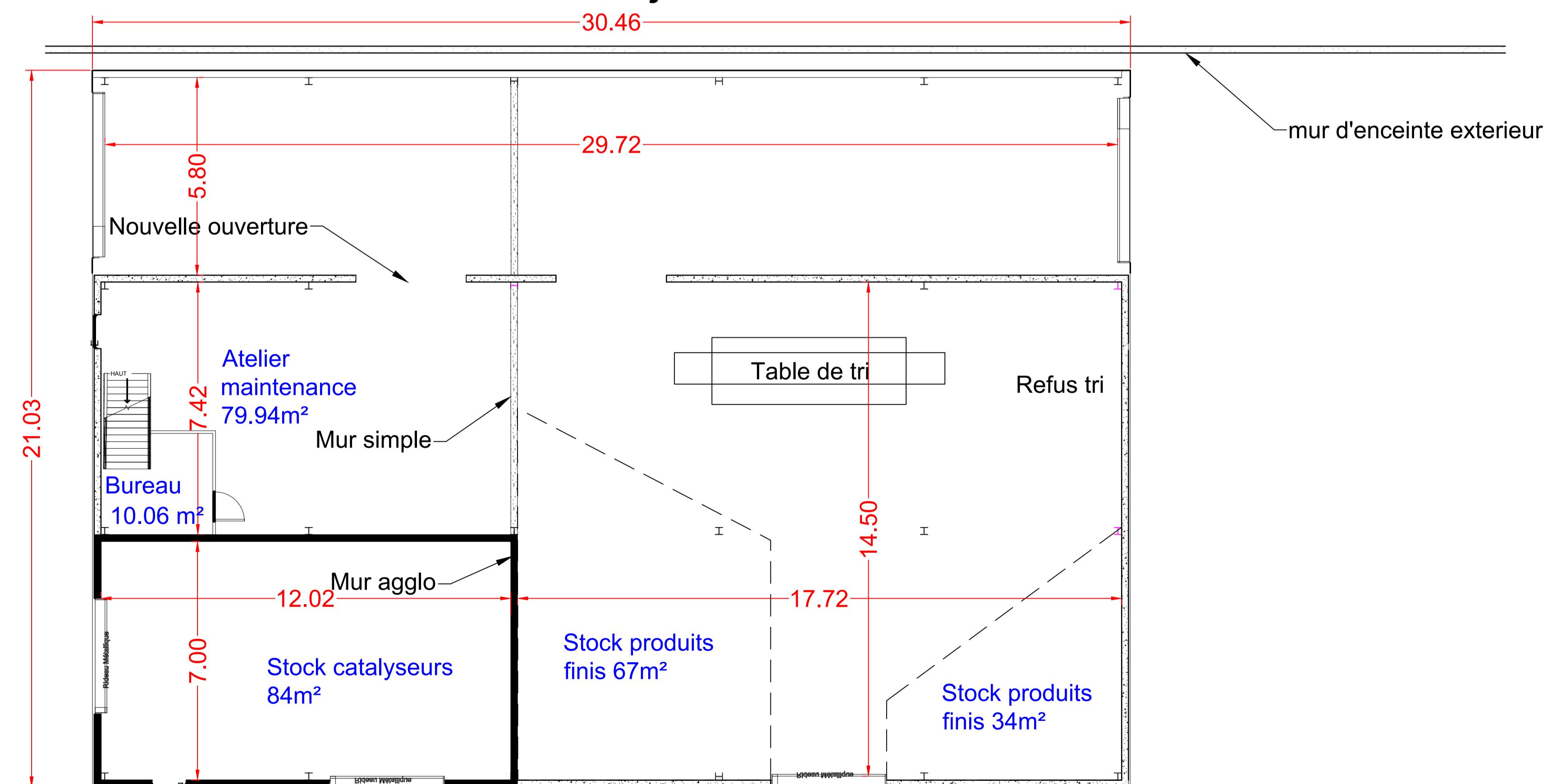

LA REUNION
SAINT LOUIS

GENERALL AUTO

Aménagement Unité de Broyage de Ferraille
Parcelle n°827 - Section DH



C	27/04/2021	CC	Modifications suite plan bâtiment existant	MDn
B	03/12/2020	CC	Modifications suite réunion du 02/12/2020	MDn
A	24/01/2020	SMY	Première Emission	MDn
Ind.	Date	Nom	Modification	Vérfié

APS	AVP	PRO	DCE	VISA	EXE
-----	-----	-----	-----	------	-----

Fond de Plan :

Plan d'Aménagement du bâtiment

NUMERO D'ETUDE	ECHELLE:
19MRU038	1/100
DATE	CHEF DE PROJET
04/2021	MDn

SAFEGE
CENTRE D'AFFAIRE SAVANNA
Bâtiment A - Porte N°34
14 Rue Jules Thirel
97460 - Saint Paul